

Сто

1. Боја за дрво	
- емајл покривна боја за горњу површину плоче стола	5 753.00
- све површине испод површине стола	10 460.00
2. Дрвена плоча	
- шпер плоча - топола	19 880.00
3. Потконструкција	
- примарни елементи	32 364.00
- секундарни елементи	70 074.00
4. Стубови	
- округла челична цев	50 688.00
- армирано бетонска стопа	5 700.00
	<hr/>
	194 919.00

Столице

1. Стуб	
- бешавна челична цев	17 340.00
- армирано бетонска стопа.....	7 760.00
2. Капа	
- бешавна челична цев	2 677.00
- лимена плоча	10 880.00
- носачи плоче	1 785.00
3. Мердевине	
- вертикале	45 815.00
- хоризонтале	13 387.00
- точкови	9 680.00
	<hr/>
	109 324.00

Степениште

- од остатака	0.00
	<hr/>
	304 243.00

Трошкови извођења

- претпоставља се да ће трошкови извођења износити 50% од цене материјала

310 000.00 x 1.5 = 465 000.00

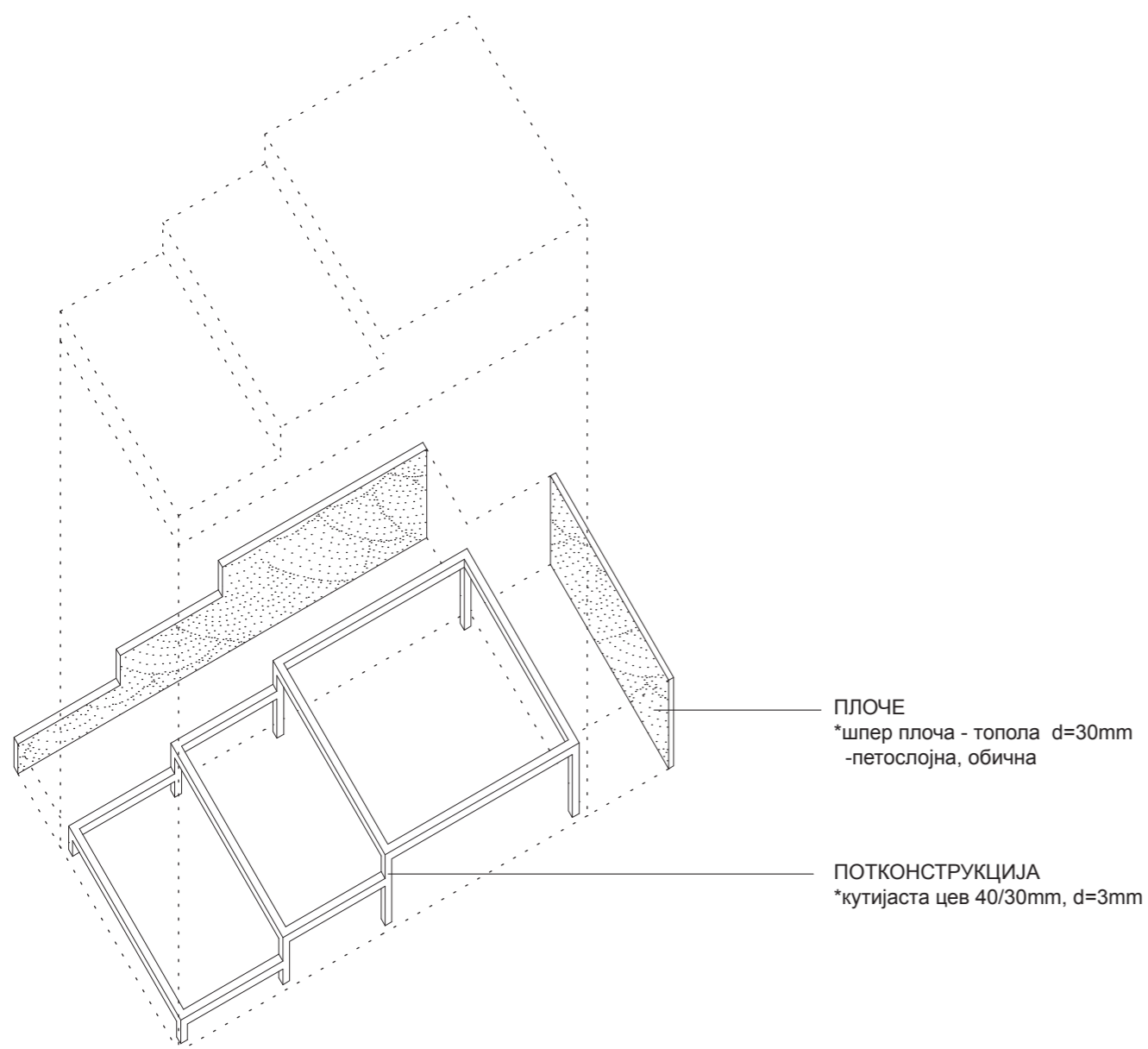

Никог немој да питаш шта значи неко дело.
Откуд он зна, кад није: дело?

Узми у руке материјал и на себи то провери.

Никог немој да питаш шта значи нека изложба.
Изложба није оно што ти је показано.

Ти се показујеш њој.
Дужност је изложбе да те види.

Стани пред дело и захтевај
да ти објасни шта ти значиш.



БОЈА ЗА ДРВО

- *емајл покривна боја
- обрада површине како би се писало кредама
- црни сатин

ПЛОЧА

- *шпер плоча - топола d=30mm
- петослојна, обична

ПОТКОНСТРУКЦИЈА

- *примарни елементи
- кутијаста цев 200/80mm, d=3mm
- *секундарни елементи
- кутијаста цев 120/80mm, d=4mm

СТУБ

- *округла челична цев
- Ø219, d зида =4.6mm
- висина h=200cm
- *армирано бетонска стопа
- арматура RØ22
- R=60cm h=15cm

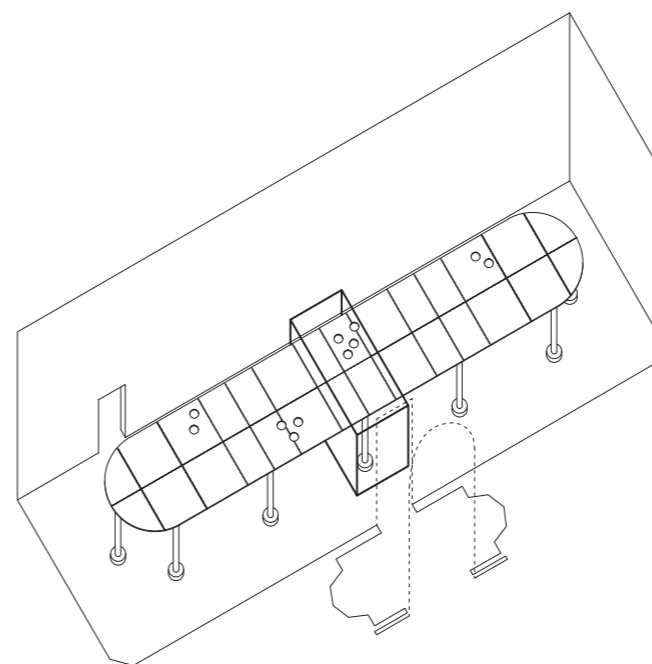
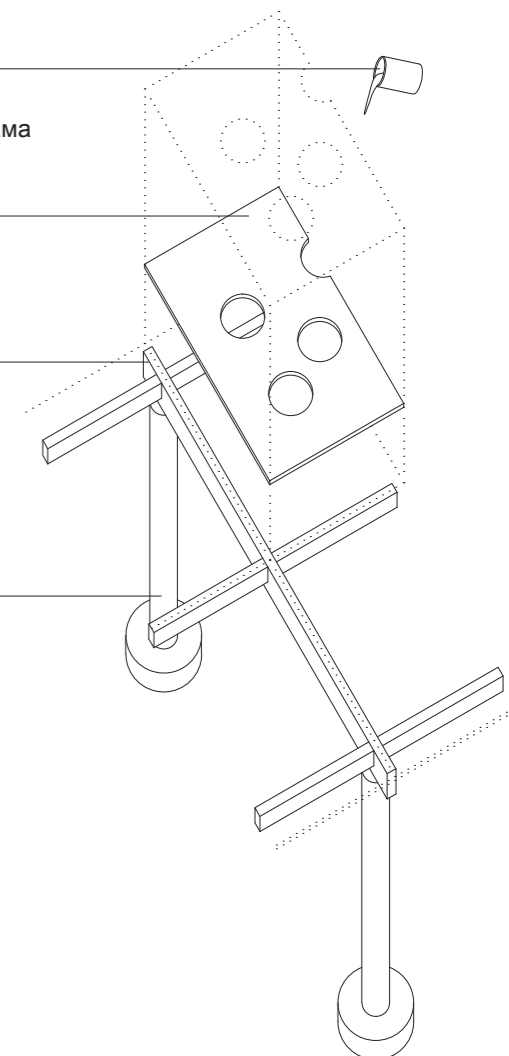

*сви елементи испод стола боје се белом емајл бојом

Столице - технички опис

НЕПОКРЕТНИ ДЕО

ПОКРЕТНИ ДЕО

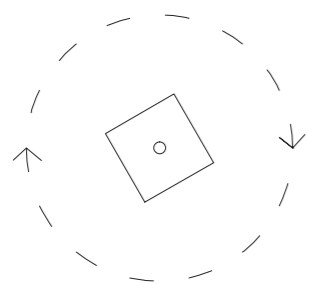
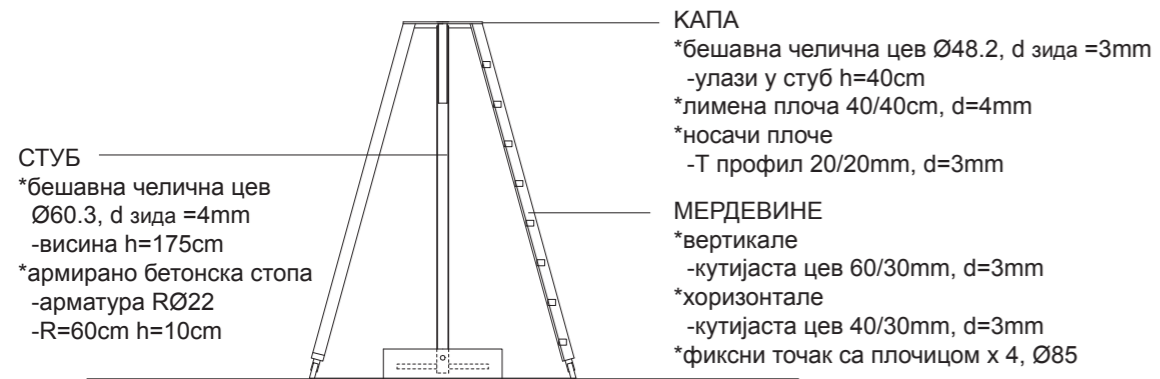

Садржај

Образложење концепта.....4
 Технички опис.....5
 Графички прилози.....6
 Структура и процена трошкова.....13

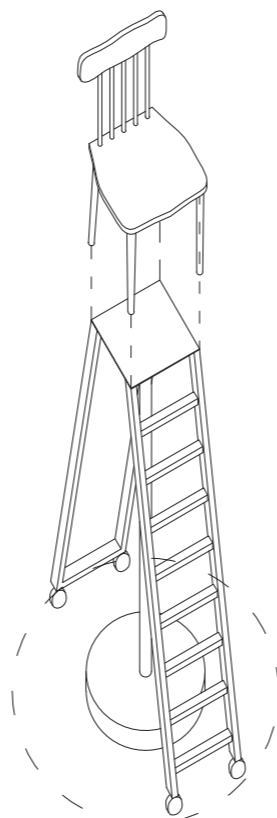
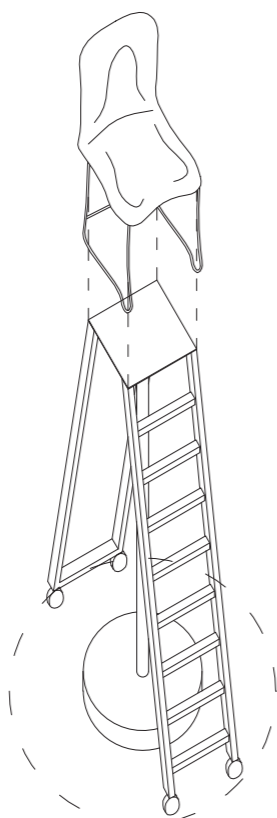
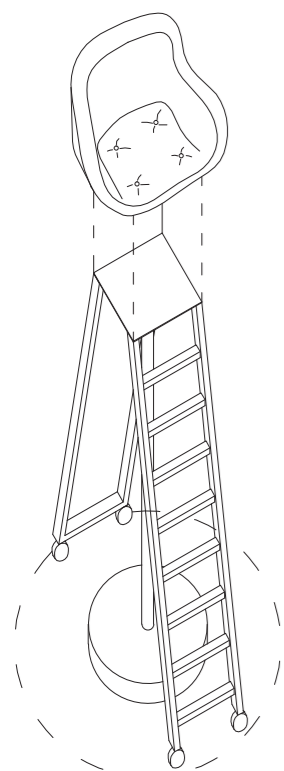

Пројекат *ДА СЕ УПОЗНАМО!* на директан начин поставља питање заједништва у савременом граду као платформу (као ниво) на коју сви ми морамо да се попнемо, до које морамо да се узвисимо. Сам чин пењања / узвисивања, пројектом је доведен до апсурда како би у свакоме од нас пробудио / подстакло размишљања о "нашем" заједничком пољу. Ни једно поље, па ни заједничко, својим постојањем не негира постојање других поља. Пројекат покушава да, остављањем могућности за вишезначно читање просторних односа (који се формирају основним просторним елементима - тло, зид, надстреха), код посетиоца / актера простора, пробуди мисао о себи.

Уласком у павиљон настаје шок условљен променом димензије. Ако димензију - основни алат којим баратају архитекти - разумемо као однос међу стварима, ситуација у којој су димензије око нас нагло промењене може да упуту и на нагло мењање нашег односа према стварима око нас.

Пењањем на столице, и седањем за сто остварује се услов за један вид разговора. Међутим, особа која седи насупрот нас је, упркос столу, и даље удаљена. Какав је то сто? Како да превазиђем раздаљину?

Други вид разговора за столом одвија се ако се за столом не седи. Протурањем главе кроз рупу у столу сада смо са саговорником на веома интимној раздаљини. Разговор може да се одвија шапатом, разговор може да буде и поглед. Раван стола буквално дели ситуацију разговора на два нивоа: онај на столу и онај испод стола.

Тек када схватимо ко смо, моћи ћемо да се идентификујемо са другим, и обрнуто - када упознамо друго, бићемо ближи себи самима.

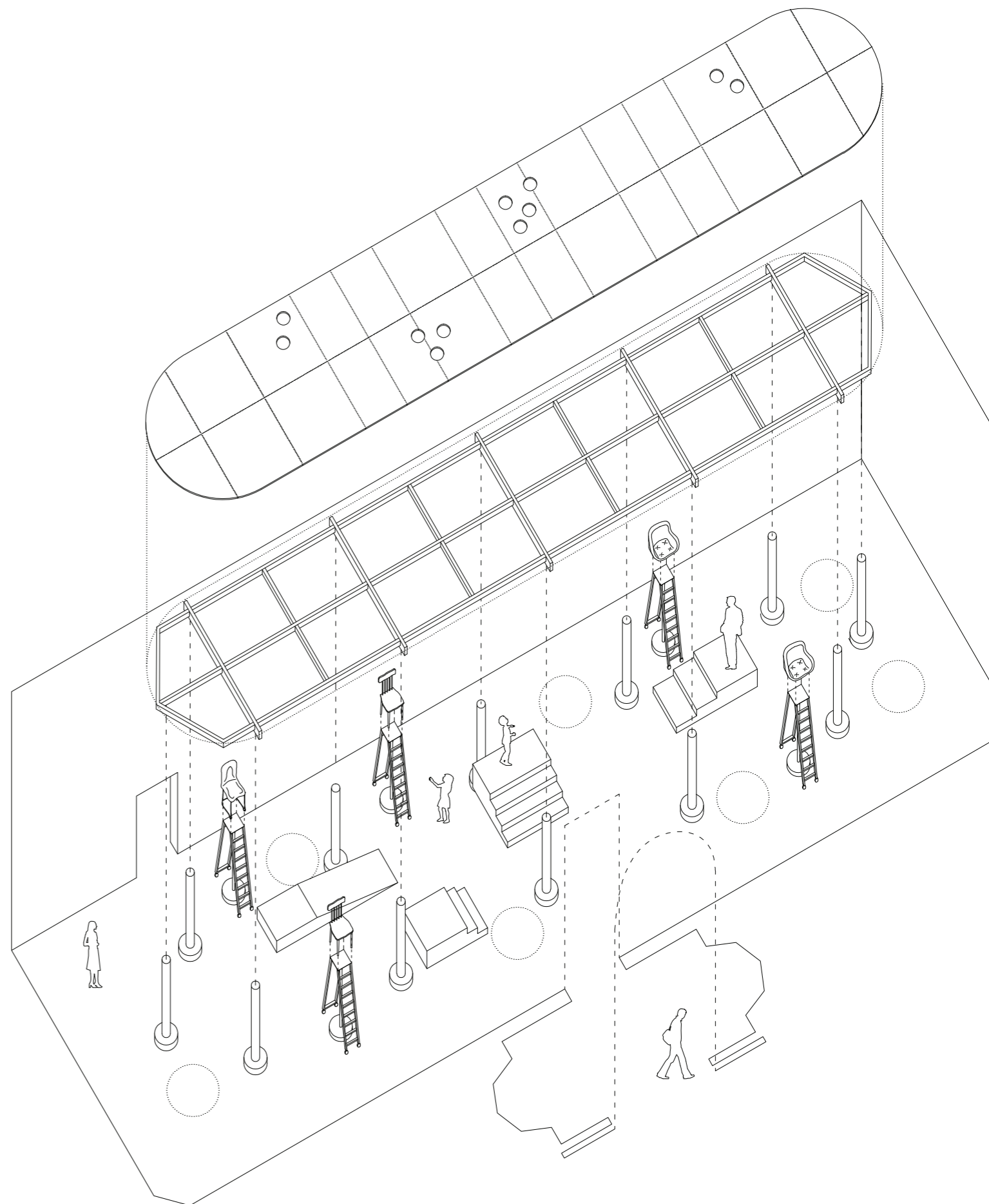

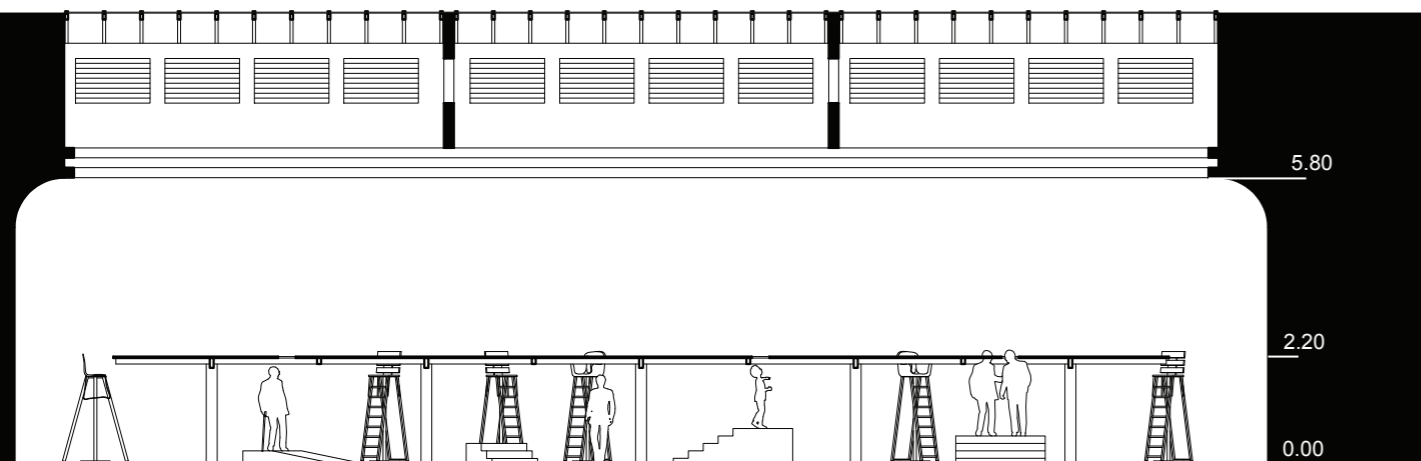

Пројекат *ДА СЕ УПОЗНАМО!* састоји се из три дела. Стола, столица, и степеништа.

Сто је осмишљен као лака челична конструкција на коју се ослања дрвена плоча. Плоча је на висини 2.20м.

Испод стола налазе се степеништа такође конструисана од челичних профила и дрвених плоча.

Столице се састоје од покретног и непокретног дела. Непокретан део чини челични стуб, урођен у бетонску стопу. На стуб се ослања лимена плоча са мердевинама. На ову плочу ушрафљују се столице узете из разних делова Србије. Мердевине и седиште ротирају око стуба, како би се омогућило пењање и привлачење столу.

Детаљи су дати у цртежима, на странама 10, 11 и 12.

