

Konkurs za projekat predavljanja Republike Srbije  
na 13. Međunarodnoj izložbi arhitekture u Veneciji 2012. godine  
naziv teme // **Izvinite zbog prekida arhitekture**



# Serbian Pavillon

13. Mostra  
Internazionale  
di Architettura //  
La Biennale  
di Venezia



**Serbian  
Pavillon**

13. Mostra  
Internazionale  
di Architettura //  
La Biennale  
di Venezia

naziv teme // **Izvinite zbog prekida arhitekture**

[opis koncepta]

Tema ovogodišnjeg 13. Venecijanskog bijenala arhitekture, *Zajedničko polje*, u osnovi se bavi pitanjima „intelektualnih i fizičkih teritorija koje su arhitekturi zajedničke” (D. Čiperfild), kao i svim onim elementima arhitektonskog stvaralaštva koji arhitekturu i arhitekta povezuju u jedno (zajedničko) polje, a čvrsto su utemeljeni u arhitektonskoj kulturi konteksta. Ovakav tematski okvir propagira sinergičku profilaciju arhitektonskog delovanja, koja svoj karakter zadobija, ne u snazi arhitekta - pojedinca, već, naprotiv, u snazi složenog (zajedničkog) polja arhitekture povezanog *iznutra*, putem najrazličitijih intelektualnih uticaja i intencija. Na ovaj način naglašava se ne samo praktični deo arhitekture, već i onaj filozoski koji u znatnoj meri definiše samu arhitekturu i proces arhitektonskog promišljanja.

Upravo se početna analiza u procesu stvaranja tema idejnog projekta, koji treba da predstavi Republiku Srbiju na ovogodišnjem venecijanskom Bijenalu, zasnivala na prepoznavanju dominantnih lokalnih paradigmi koje struktuiraju zajednički stvaralački kontekst na polju arhitekture u Srbiji današnjice. Taj kontekst definisan je arhitekturom *nestajanja* sa jedne, i arhitekturom *nenastajanja* sa druge strane. Svako naše mišljenje ili kreativni gest u arhitekturi savremenog trenutka, „zarobljeni” su između ova dva diskursa: *arhitekture nestajanja* koja teži prošlosti i *arhitekture nenastajanja* koja živi u budućnosti.

Zbog različitih društveno-političkih odnosa, kao i trenutaka kulturološke dezorijentacije i marginalizacije, mnoge značajne arhitektonske građevine zauvek su nestale ili su izmenile svoj prvobitan izgled. Objekat *Dečije klinike* (1933) arhitekta Milana Zlokovića, koji predstavlja „jedan od najznačajnijih objekata modernog pokreta u arhitekturi Beograda i Srbije” (Lj. Blagojević), ili zgrada *Generalštaba* (1960) arhitekta Nikole Dobrovića, samo su neki od primera *arhitekture nestajanja*.

Sa druge strane, celokupna savremena kulturna, društvena, ali i politička javnost u Srbiji usmerene su na promovisanje arhitekture kao jednog od ključnih potencijala od opšteg društvenog ili nacionalnog značaja. U tom duhu, poslednje godine donele su mnoge značajne arhitektonske projekte, čija se geneza može pratiti i kroz nesvakidašnje intezivnu konkursnu praksu, koja je i jedan od značajnih kulturoloških indikatora društva. Međutim, opet su specifični društveno-politički odnosi doveli do toga da se izgradnja mnogih izuzetnih arhitektonskih ostvarenja, među kojima su projekti *Centra za promociju nauke* (arh. V. Čapeler, 2010), *Projekat rekonstrukcije Narodnog muzeja* (arh. V. Lojanica, 2010), *Projekat terazijske terase* (arh. B. Mitrović; arh. D. Miljković, 1998), stave pod znak pitanja. Iako permanentno prisutni unutar kritičkih, pa i teorijskih razmatranja, u krajnjoj instanci ovi projekti postaju samo jedan novi deo *arhitekture nenastajanja* u Srbiji.

Takođe, oba ova diskursa, koja karakterišu *naše zajedničko polje* delovanja, imaju snažan previks NE; prefiks koji demistifikuje i predstavlja svojevrstu paradigmu kreativnog delovanja u specifičnoj društveno-kulturološkoj hipokriziji današnjice.

U takvoj konstalaciji odnosa, zatečeni u zajedničkom polju između dva diskursa, *arhitekture nestajanja* i *arhitekture nanastajanja*, sa suženim manevarskim prostorom savremenog trenutka, često smo prinuđeni da kažemo: „**Izvinite zbog prekida arhitekture**”



**Serbian  
Pavillon**

13. Mostra  
Internazionale  
di Architettura //  
La Biennale  
di Venezia

\* \* \*

Projekat predstavljanja Republike Srbije na 13. Međunarodnoj izložbi arhitekture u Veneciji 2012. godine, pod nazivom „*Izvinite zbog prekida arhitekture*”, treba da simbolički sugerise *kontinuum zajedničkog polja* delovanja, pozicioniranog između *nestajanja* i *nenastajanja arhitekture*, što se može definisati objedinjenim pojmom *arhitekture prekida*. Ovde je važno naglasiti da *prekid arhitekture predstavlja i svojevrsan prekid jedne društvene slike*. U tom kontekstu, napravljena je konceptualna paralela između prekida arhitekture i prekida televizijske slike. U formalnom smislu, dominantnu poziciju u samom paviljonu zauzima levitirajuća cev impozantnih dimenzija (1.8 x 1.2 x 18.0 m) koja ima ulogu *odašiljača poruke*. Projekat prezentacije preuzima potencijale prekida televizijske slike, a to su *zvučni kod (šušteći ton)* i *vizuelni kod (sneg na ekranu)*. Zvučni kod, odnosno *šušteći ton*, u kontinuitetu je prisutan u celom paviljonu, što permanentno stvara asocijativnu poruku *prekida (arhitekture)* i autentičan osećaj latentne nelagodnosti. Sporadično će ton šuštanja prekinuti robotizovan glas: „*Izvinite zbog prekida arhitekture*”

Sa druge strane, *vizuelni kod (sneg)* nalazi se u samoj cevi koja je u volumenu paviljona pozicionirana približnonjegovoj prostornoj dijagonali. Unutrašnjost cevi je obložena ogledalima (oko 100 m<sup>2</sup> okledala), a na njenom gornjem kraju nalazi se ekran koji projektuje *snežnu sliku*, što za rezultat ima, posmatrano sa donjeg otvora, stvaranje bezgranične virtuelne *snežne slike*, kao metafore kontinuuma *zajedničkog polja – polja prekida arhitekture*, definisanog između *arhitekture nestajanja* i *arhitekture nenastajanja*.

„*Dobro došli u Paviljon Republike Srbije. Izvinite zbog prekida arhitekture!*”

[tehnički opis i karakteristike]

---

Postavka paviljona jeste „levitirajuća“, tj viseća cev okačena o krovnu konstrukciju paviljona čeličnim sajlama.

Struktura cevi:

- \_ Pocinkovani lim debljine 0.5cm, ukupne površine >100m<sup>2</sup> (oko 6.000 €);
- \_ Čelična ramovska konstrukcija kutijastog preseka 5/3cm;  
dimenzija rama 1.8 x 1.2m (oko 8.000 €);
- \_ Distanceri ili kačaljke debljine 1cm; (oko 200 €);
- \_ Ogledala (unutar cevi) debljine 0.5cm, Ukupne površine <100m<sup>2</sup> (oko 1.000 €);

Čelična ramovska konstrukcija sa kosnicima koji su postavljeni kao hirizontalno i vertikalno ukrućenje, predstavlja osnovu na koju se kasnije fazno montira omotač same cevi u pocinkovanom limu. Unutar cevi, u zavisnosti od ukrućenja, postavljaju se oogledalska platna na distancerima ne bi li se dobio što pravilniji raspored, tj. odnos između naspramno postavljenih ogledala koja odaju utisak kaleidoskopa.



**Serbian  
Pavillon**

13. Mostra  
Internazionale  
di Architettura //  
La Biennale  
di Venezia



**Muzej savremene  
umetnosti**  
Ivan Antić  
1965



**Dečija klinika**  
Milan Zloković  
1940



**Generalštab**  
Nikola Dibrović  
1960



**Staro sajmište**  
1938

**IZVINITE ZBOG  
PREKIDA  
ARHITEKTURE**

**IZVINITE ZBOG  
PREKIDA  
ARHITEKTURE**

**IZVINITE ZBOG  
PREKIDA  
ARHITEKTURE**

**IZVINITE ZBOG  
PREKIDA  
ARHITEKTURE**

**IZVINITE ZBOG  
PREKIDA  
ARHITEKTURE**

**Beton hala**  
Sou Fujimoto  
2011



**Narodni muzej**  
Vladimir Lojanica  
2010



**za promociju nauke**  
Volkang Čapeler  
2010



**Terazijska terasa**  
Dejan Milanović  
Grozdana Šošović  
2007



**Terazijska terasa**  
Branislav Mitrović  
Dejan Mijšković  
1998



**arhitektura  
nestajanja**

znalajna arhitektonska dela,  
koja su nestala nestaju ili su  
zauvek promenjena



**arhitektura  
prekida**

**zajedničko polje** delovanja  
između arhitekture nestajanja i  
arhitekture nenastajanja



**arhitektura  
nenastajanja**

intezivna arhitektonska praksa  
koja biva nerealizovana







**Serbian  
Pavillon**

13. Mostra  
Internazionale  
di Architettura //  
La Biennale  
di Venezia

Konkurs za projekat predstavljanja Republike Srbije  
na 13. Međunarodnoj izložbi arhitekture u Veneciji 2012. godine  
naziv teme // Izvinite zbog prekida arhitekture

4

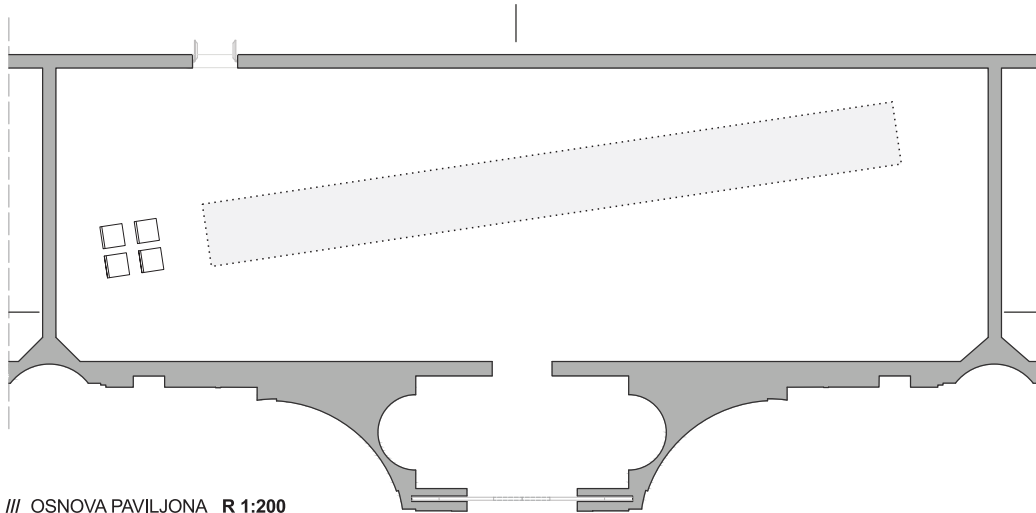

/// OSNOVA PAVILJONA R 1:200

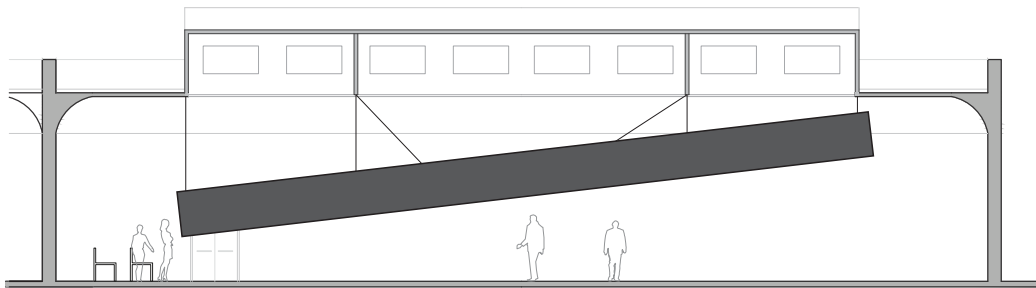

/// PODUŽNI PRESEK R 1:200

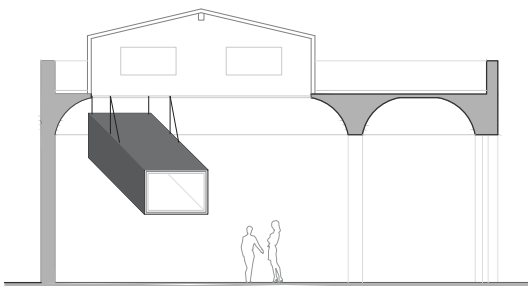

/// POPREČNI PRESEK R 1:200



# Serbian Pavilion

13. Mostra Internazionale di Architettura // La Biennale di Venezia

Konkurs za projekat predavljanja Republike Srbije na 13. Međunarodnoj izložbi arhitekture u Veneciji 2012. godine  
naziv teme // Izvinite zbog prekida arhitekture

5

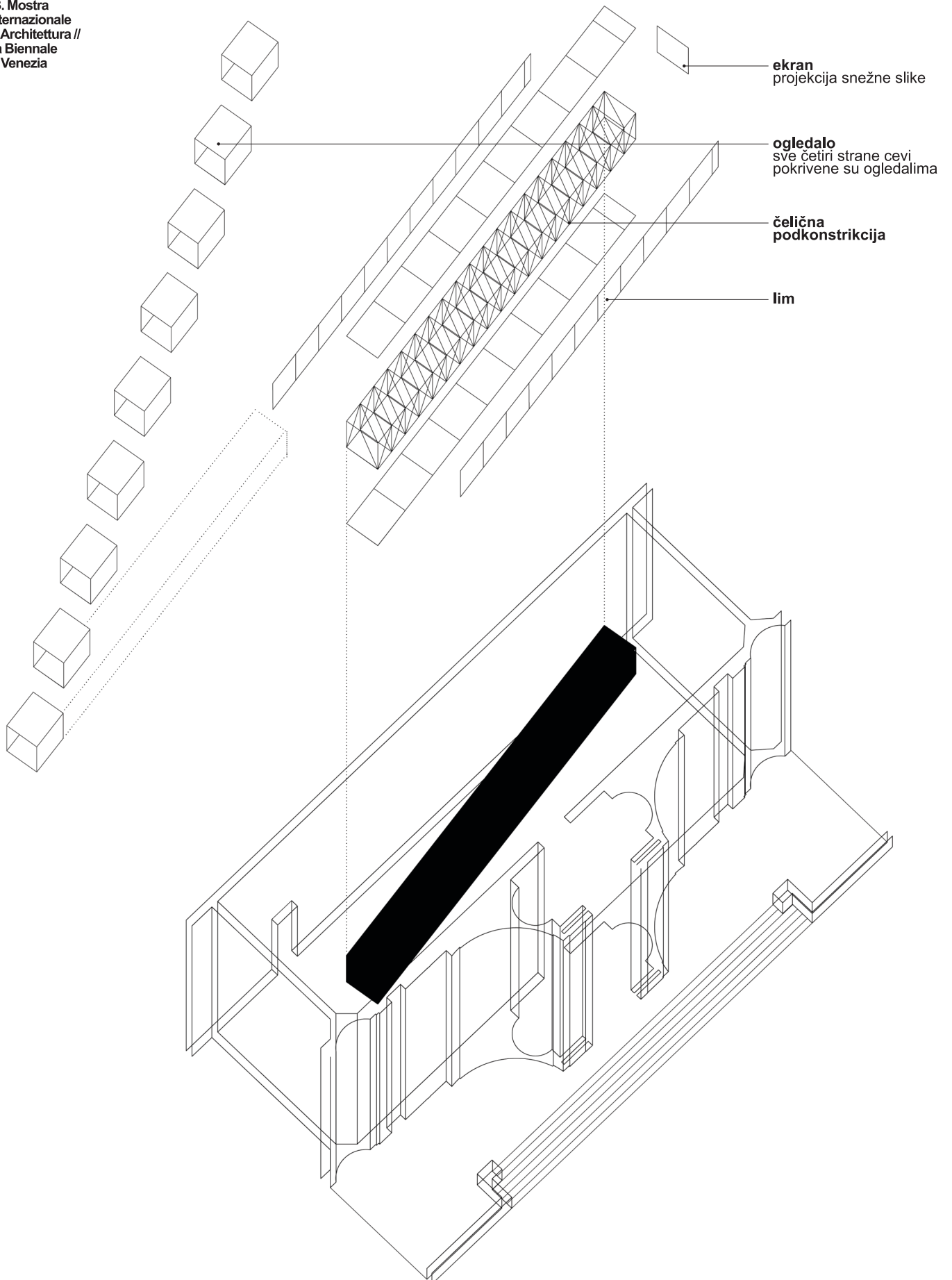



**Serbian  
Pavillon**

13. Mostra  
Internazionale  
di Architettura //  
La Biennale  
di Venezia

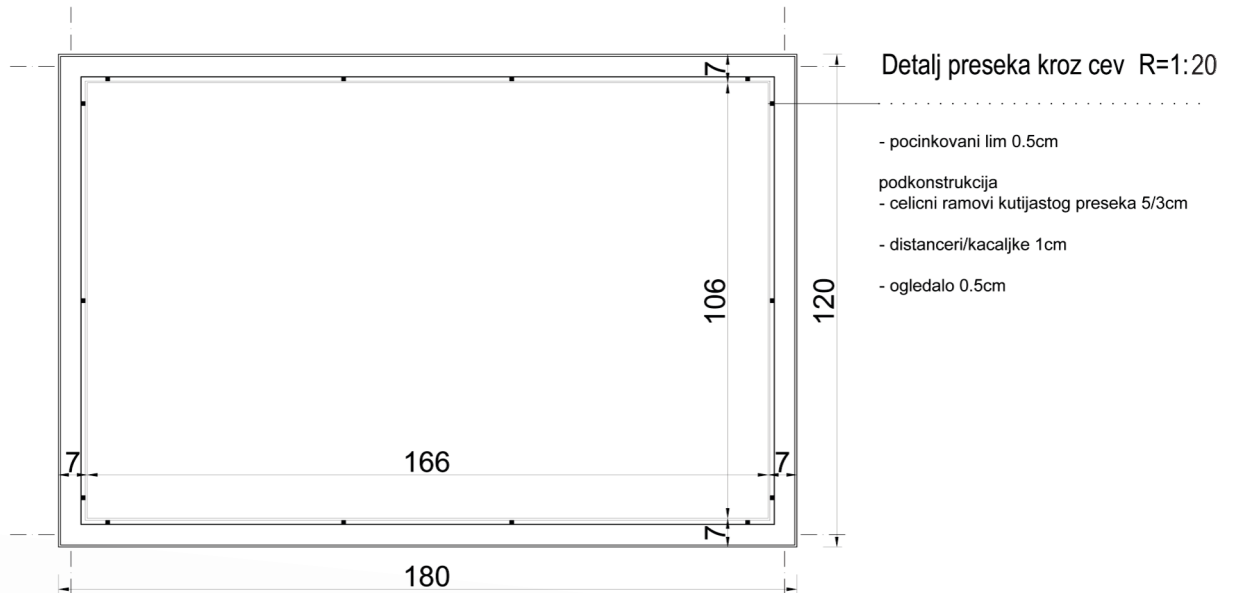

snežna slika  
vizuelni kod

+

šuštanje  
zvučni kod

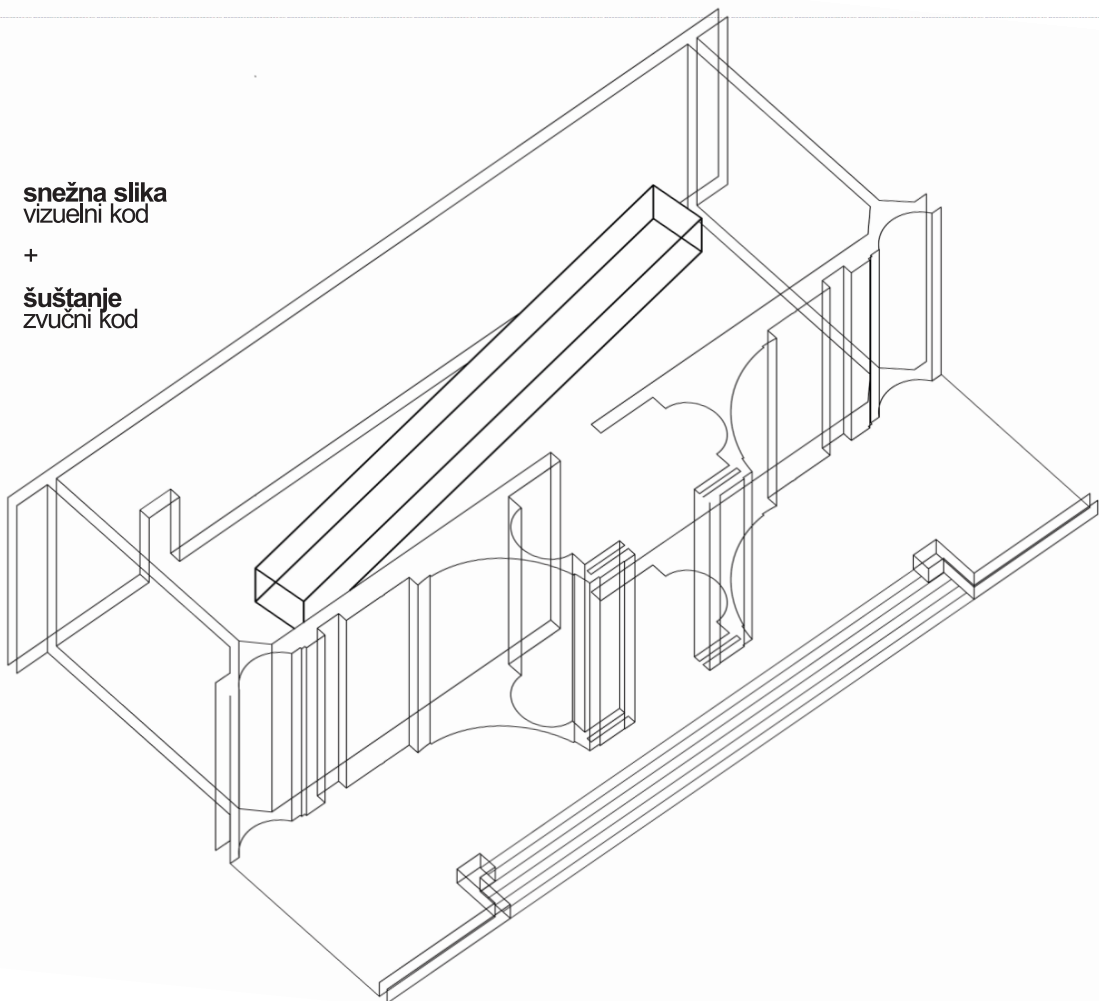



# Serbian Pavillon

13. Mostra Internazionale di Architettura // La Biennale di Venezia

Konkurs za projekat predstavljanja Republike Srbije na 13. Međunarodnoj izložbi arhitekture u Veneciji 2012. godine  
naziv teme // Izvinite zbog prekida arhitekture

7

